

Détecteur double fumée/ chaleur et sirène

Guide d'installation

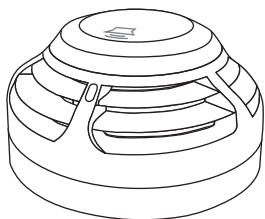

1 Pré-installation



L'installation doit être réalisée exclusivement par une personne compétente dûment formée et conformément aux codes d'installation locaux en vigueur.



Si le dispositif est monté sur une surface métallique, l'utilisation d'une entretoise non métallique doit être envisagée.



Ce dispositif contient des composants électroniques susceptibles d'être endommagés par les décharges électrostatiques (DES). Lors de la manipulation des cartes électroniques, prenez les précautions d'usage.



Pour garantir un fonctionnement correct, les produits doivent être utilisés dans les conditions de fonctionnement environnementales spécifiées.

2 Composants

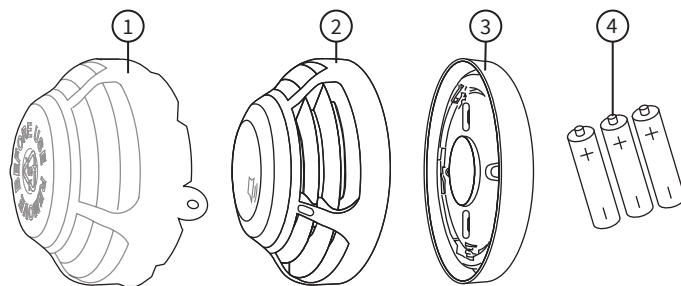

- ① Cache antipoussière ② Détecteur double fumée/chaleur et sirène
③ Plaque de fixation ④ Batteries (non incluses dans certaines régions*)

*Lorsque les batteries ne sont pas fournies, n'utilisez que les modèles spécifiés.

3 Retrait de la plaque de fixation

- Retirez la plaque de fixation en tournant le dispositif dans le sens ANTIHORAIRE pour le dégager de la plaque.

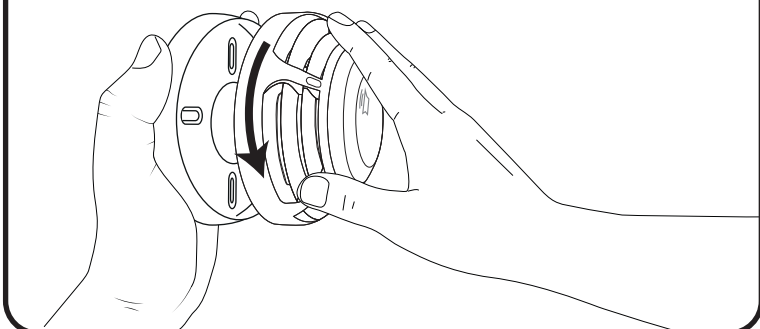

4 Montage de la plaque de fixation

- Lors du montage au plafond, les quatre points de fixation doivent être utilisés.
- Si un boîtier de montage électrique est déjà présent, deux points de fixation peuvent être utilisés.
- Utilisez des attaches et des fixations appropriées.

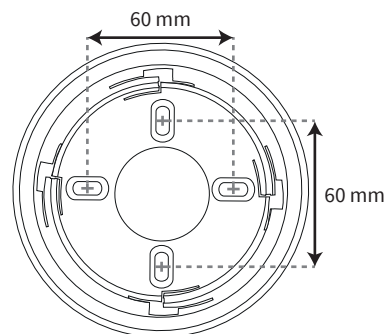

5 Mise en place des batteries

- Lors de la mise en place ou du remplacement des batteries, utilisez uniquement les batteries spécifiées et respectez la polarité.

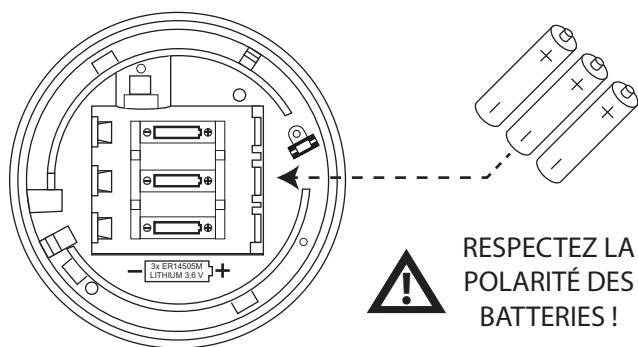

6 Configuration

Le dispositif doit maintenant être ajouté (programmé) sur le panneau de commande.

Méthode 1



Méthode 2



Méthode 3

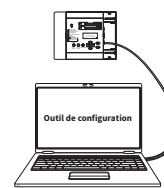

Reportez-vous au Guide de programmation pour obtenir tous les détails sur la programmation.

SmartCell panneau de commande = TSD155
SmartCell WZM = MK067

7 Verrouillage du dispositif (facultatif)

- Le dispositif possède un mécanisme de verrouillage facultatif.
- Retirez la petite protection en plastique illustrée ci-dessous.
- Après verrouillage, une clé Allen est nécessaire pour déverrouiller le dispositif.

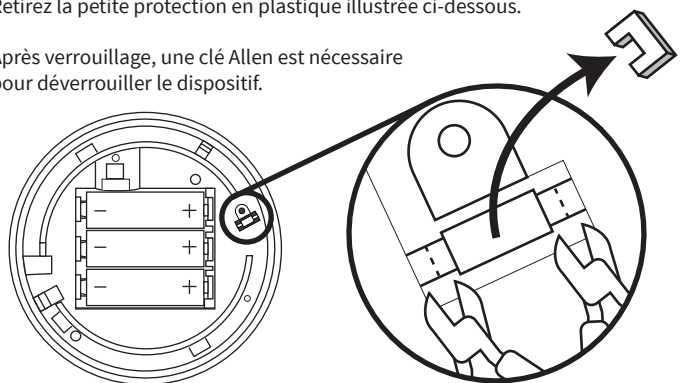

8 Finalisation de l'installation

- Remontez le dispositif comme indiqué ci-dessous.

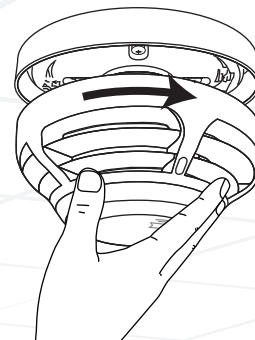

Déverrouillage du dispositif

- Si le dispositif a été verrouillé, une clé Allen est nécessaire pour le déverrouiller.
- Pour appuyer sur le mécanisme de déverrouillage, insérez la clé Allen (ou un outil similaire) dans la cavité du dispositif et poussez (A).
- En même temps, tournez le dispositif dans le sens antihoraire pour le libérer (B).

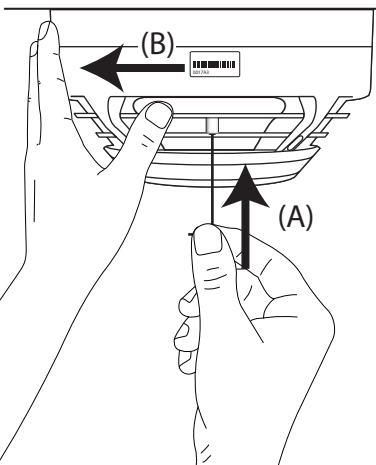

⚠ IMPORTANT

- Enlevez le cache antipoussière avant utilisation.
- Le dispositif doit être testé lors de l'installation et conformément aux exigences locales.
- Les tests doivent être réalisés exclusivement par une personne compétente dûment formée.
- Le fabricant recommande des tests fonctionnels réguliers conformément aux codes de bonnes pratiques en vigueur localement.
- Le nettoyage et les réparations doivent être réalisés par un représentant autorisé du fabricant.
- N'ouvrez pas le boîtier pour nettoyer l'intérieur du détecteur.

Spécification

Température de fonctionnement	-10 à +55 °C
Température de stockage	
Avec batteries	-10 à +30 °C
Sans batteries	-10 à +55 °C
Humidité	0 à 95 % sans condensation
Emplacement	Type A : utilisation en intérieur
Indice IP	IP21C
Alimentation	3x batteries ER14505M 3,6 V au chlorure de lithium-thionyle (Fanso ou Titus)

ATTENTION !

- Ce dispositif est destiné à la sécurité des personnes. Utilisez uniquement les types de batteries approuvés par le fabricant. À défaut, le dispositif risque d'être endommagé.
- Ne mélangez PAS des batteries de types différents. N'utilisez pas des batteries anciennes en même temps que des batteries neuves.
- Lors du remplacement des batteries, changez toutes les batteries en même temps.

Tension de fonctionnement	2,7 à 3,65 Vcc ---
Consommation de courant	0,15 A max.
Puissance absorbée	0,38 W max.
Fréquence de fonctionnement	868 MHz
Puissance de sortie de l'émetteur	14 dBm/25 mW
Protocole de signalisation	X5
Paramètres de réactivité et sensibilité du détecteur	Fumée : Normale*†, normale+AVF, Chaleur : 58 °C statique (A2S)*†, 58 °C vélocimétrique (A2R)*, 72 °C statique (BS)* et 72 °C vélocimétrique (BR)*
* Sensibilité approuvée selon EN54 † Sensibilité par défaut pour les unités doubles	
Puissance de sirène	89 dB (A) à 1 m max. Pour plus de détails sur la puissance des sirènes, voir Caractéristiques des sirènes (MK103).
Dimensions (Ø x D)	110 x 58 mm

Informations réglementaires

Fabricant	Carrier Manufacturing Polska Sp. z o.o. Ul. Kolejowa 24, 39-100 Ropczyce, Pologne
Année de fabrication	Voir l'étiquette du numéro de série du dispositif
Certification	CE 19
Organisme de certification	0905
Numéro de déclaration des performances	0359-CPR-00268
Conformité aux normes	EN54-3:2001. Amendements n° 1 et 2 inclus. Systèmes de détection et d'alarme incendie. Partie 3 : Dispositifs sonores d'alarme incendie. EN54-5:2001. Amendement n° 1 inclus. Systèmes de détection et d'alarme incendie. Partie 5 : Détecteurs de chaleur - Détecteurs ponctuels. EN54-7:2001. Amendement n° 1 inclus. Systèmes de détection et d'alarme incendie. Partie 7 : Détecteurs de fumée - détecteurs ponctuels utilisant le principe de la diffusion de la lumière, de la transmission de la lumière ou de l'ionisation. EN54-13:2005. Systèmes de détection et d'alarme incendie. Partie 13 : Évaluation de la compatibilité des composants d'un système. EN54-25:2008. Rectificatifs de septembre 2010 et mars 2012 inclus. Systèmes de détection et d'alarme incendie. Partie 25 : Composants utilisant des liaisons radioélectriques.
Directives de l'Union européenne	EMS déclare que l'équipement radio de type Détecteur double et sirène SmartCell est conforme à la Directive 2014/53/UE. Le texte complet de la déclaration de conformité UE est disponible à l'adresse : www.mysmartcell.com



2012/19/CE (Directive DEEE) : Les produits porteurs de ce symbole ne peuvent pas être éliminés avec les déchets municipaux non triés dans l'Union européenne. Pour un recyclage approprié, renvoyez ce produit à votre fournisseur local à l'achat d'un nouvel équipement équivalent ou déposez-le dans un point de collecte désigné. Pour plus de détails, voir www.recyclethis.info. Éliminez les batteries dans le respect de l'environnement et de la réglementation locale.