

# Guia de Instalação da câmara IP PTZ FW5.1d TruVision

## Introdução

Este guia de instalação inclui informações básicas sobre a configuração e utilização da câmara. O manual de configuração contém informações detalhadas sobre as câmaras.

## Visão geral do produto

O presente documento é o guia de instalação dos modelos de câmaras IP PTZ TruVision:

- TVP-1101 (1,3 MPX montado na parede, 20X, PAL)
- TVP-3101 (1,3 MPX montado na parede, 20X, NTSC)
- TVP-1102 (1,3 MPX montagem à superfície, 20X, PAL)
- TVP-3102 (1,3 MPX montagem à superfície, 20X, NTSC)
- TVP-1103 (1,3 MPX montagem em superfície plana, 20X, PAL)
- TVP-3103 (1,3 MPX montagem em superfície plana, 20X, NTSC)
- TVP-1104 (2 MPX montado na parede, 20X, PAL)
- TVP-3104 (2 MPX montado na parede, 20X, NTSC)
- TVP-1105 (2 MPX montagem à superfície, 20X, PAL)
- TVP-3105 (2 MPX montagem à superfície, 20X, NTSC)
- TVP-1106 (2 MPX montagem em superfície plana, 20X, PAL)
- TVP-3106 (2 MPX montagem em superfície plana, 20X, NTSC)
- TVP-1107 (2 MPX montado na parede, 30X, PAL)
- TVP-3107 (2 MPX montado na parede, 30X, NTSC)
- TVP-1122 (2 MPX montado na parede, 30X, IR, PAL)
- TVP-3122 (2 MPX montado na parede, 30X, IR, NTSC)

## Antes de começar

Desembale tudo. Inspeccione os itens para detetar eventuais danos e certifique-se de que todos os itens estão incluídos. A câmara é fornecida com os seguintes itens:

- Câmara dome
- Guia de Instalação
- CD com o Manual de Configuração e Device Manager

## Ambiente de instalação

Ao instalar a câmara, tenha em atenção os seguintes fatores:

- Coloque a câmara num local seguro.
- Certifique-se de que a câmara é colocada num local bem ventilado.
- Não exponha a câmara à chuva ou à humidade.

**Cuidado:** Risco de explosão, se a bateria for substituída por um tipo incorreto. Elimine baterias usadas de acordo com as instruções.

## Descrição das câmaras

Figura 1: Visão geral da câmara dome (na figura, montagem de parede)

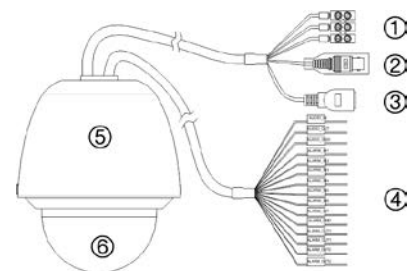

Apenas para câmaras TVP-1122/3122:

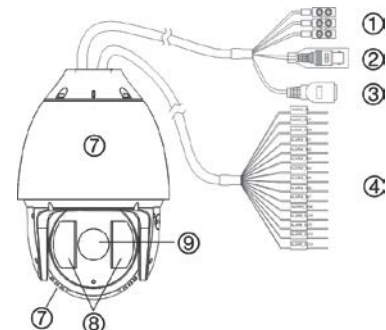

- |  |   |
|--|---|
| 1. Cabo da fonte de alimentação<br>Ligar a uma fonte de alimentação de 24 VAC        | 4. Entrada/saídas de alarme e porta de entrada/saída de áudio |
| 2. Saída de vídeo<br>Ligar o conector BNC a um monitor CCTV                          | 5. Caixa  |
| 3. Conector Ethernet RJ45. Ligue aos dispositivos de rede<br>Ligue ao comutador PoE+ | 6. Globo  |
|  | 7. Caixa de metal   |
|  | 8. LED IV   |
|  | 9. Tampa da lente   |

# Ligações

Existem sete entradas de alarme incorporadas para utilizar como acionadores de alarmes internos e duas saídas de alarme incorporadas na caixa da câmara. Estas ligações não se aplicam às câmaras TVP-1122/3122.

Figura 2: Ligações à placa de circuito (exclui TVP-1122/3122)

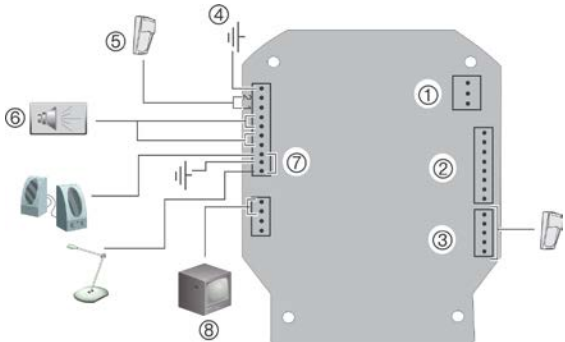

1. Fonte de alimentação: ligar a fonte de alimentação de +24 VAC e GND (terra).
2. Porta de pino para conector RJ45: ligar à rede.  
**Cuidado:** o conector RJ45 no módulo da câmara não se destina a ligação à rede. Trata-se de uma porta RS-232 para resolução de problemas.
3. Entradas de alarme 3 a 7: ligar a um máximo de cinco dispositivos de entrada de alarme.
4. TERRA
5. Entradas de alarme 1 e 2: ligar a um máximo de dois dispositivos de entrada de alarme.
6. Saídas de alarme 1 e 2: ligar um máximo de dois dispositivos de saída.
7. AIN, AOUT: ligar entrada de áudio, saída de áudio e GND (terra) aos terminais de áudio.
8. VIDEO: ligar um monitor de CCTV ao terminai de vídeo.

Figure 3: Localização do interruptor para mudar PoE + High PoE para TVP-1101/3101, TVP-1104/3104 e TVP-1107/3107

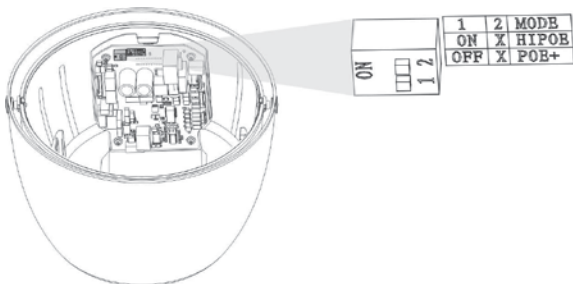

O High PoE pode fornecer até 40 W quando o PoE+ tem apenas 25 W. A temperatura de funcionamento para PoE+ e High PoE é -30 a +65 °C.

## Ligações de entradas e saídas de alarme

A saída de alarme pode ser utilizada para ligar ou desligar um dispositivo de alarme externo. Ligue uma fonte de alimentação externa de 30 VDC/1 A à saída de alarme. Se utilizar uma fonte de alimentação de CA, deve ser utilizado um relé externo para prevenir choques elétricos e danos no dispositivo. Consulte a Figura 3 abaixo.

Figura 4: Saída de alarme externo

Corrente contínua:

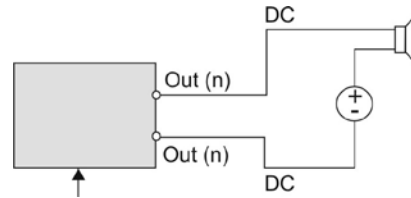

Saída de relé da câmara dome

Corrente alternada:

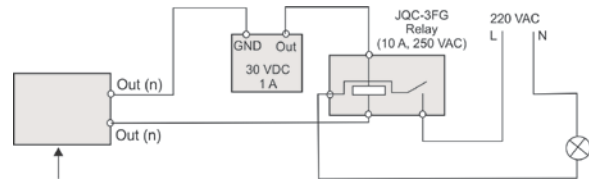

Saída de relé da câmara dome

# Instalação da câmara

## Câmara para montagem de parede

1. Prepare a superfície de montagem e instale o suporte da câmara.
2. Desatarraxe o globo da câmara e retire a fita protetora do módulo PTZ (excluindo TVP-1122).
3. Pressione as duas patilhas de ambos os lados do módulo PTZ e retire o módulo da caixa da câmara (excluindo TVP-1122).

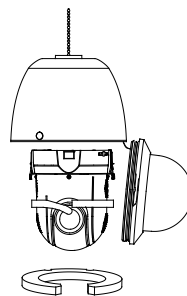

4. Faça passar os cabos do suporte para montagem na parede, conforme mostrado abaixo.

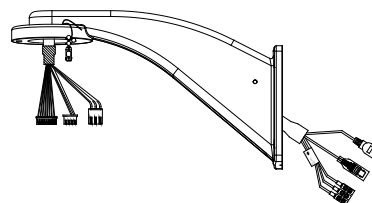

5. Fixe o cabo de segurança ao suporte e ligue os cabos ao PCB do módulo através do orifício de entrada de cabos no topo da caixa.

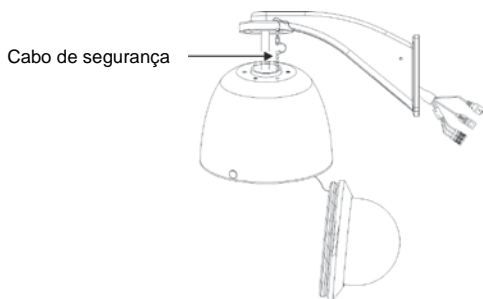

**Nota:** se os relés de entrada e de saída de alarme e de áudio forem ser utilizados, ligue-os também à PCB do módulo.

**Cuidado:** O cabo de segurança é de metal. Certifique-se de que não toca no PCB do módulo.

**Cuidado:** A porta série RS-232 na câmara não é uma ligação de rede.

- Coloque a almofada de espuma fornecida em cima da caixa da câmara, conforme mostrado abaixo..

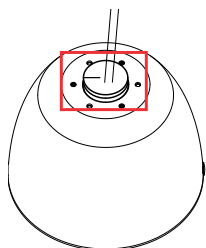

- Fixe aos cabos um dos sacos de dessecante fornecidos. Existem dois sacos de dessecante incluídos com a câmara. Basta utilizar um deles. O outro saco será utilizado caso seja necessário substituir o primeiro.

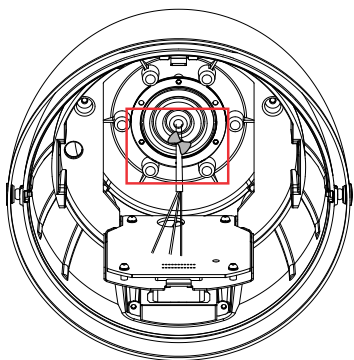

- Fixe a caixa da câmara ao suporte utilizando os parafusos fornecidos com o suporte.
- Introduza o módulo PTZ na caixa:

Posicione as patilhas no módulo PTZ, alinhando a seta no módulo com as da caixa (consultar a figura em baixo). O módulo deve encaixar firmemente na devida posição. Se for utilizado um cartão SD, insira-o no módulo antes de introduzir o módulo na caixa.

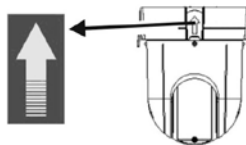

**Cuidado:** A porta série RS-232 na câmara não é uma ligação de rede.

- Volte a instalar o globo, atarraxando-o à caixa.
- Consulte “Acesso à câmara através da Internet” na página 5 para configurar a câmara através da internet. Consulte o Manual de configuração para informações detalhadas.

## Câmara para montagem de parede TVP-1122/3122

- Prepare a superfície de montagem e instale o suporte da câmara.
- Substitua a corrente de segurança pela nova incluída na embalagem.

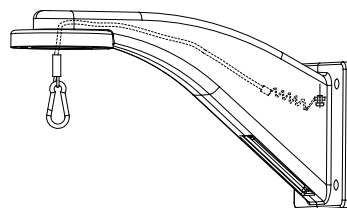

- Enganche a corrente de segurança no topo da caixa da câmara, e passe os cabos através do GEA-102.

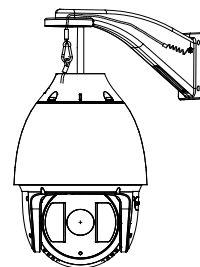

- Fixe a câmara no GEA-102 com os três parafusos fornecidos.

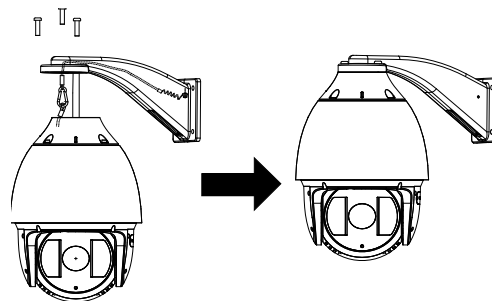

- Consulte “Acesso à câmara através da Internet” na página 5 para configurar a câmara através da internet. Consulte o Manual de configuração para informações detalhadas.

## Câmara para montagem embutida

- Perfure um orifício no teto utilizando o modelo de perfuração.

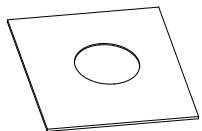

2. Fixe três cabos de segurança (não fornecidos) aos ganchos de segurança da câmara e pendure a câmara a partir de um ponto seguro.

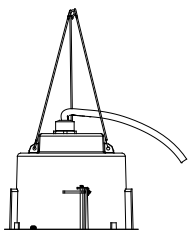

3. Desatarraxe o globo da câmara e retire a fita protetora do módulo PTZ.
4. Pressione as duas patilhas de ambos os lados do módulo PTZ e retire-o da caixa da câmara.
5. Passe os cabos de segurança pelo suporte e ligue-os ao PCB do módulo através do orifício de entrada de cabos no topo da caixa.
 

**Nota:** se os relés de entrada e de saída de alarme e de áudio forem ser utilizados, ligue-os também à PCB do módulo.
6. Ajuste a altura das duas patilhas da caixa, rodando para tal o parafuso ao qual estão fixadas. A distância (h) das patilhas a partir do anel da caixa deve ser superior à espessura do teto.

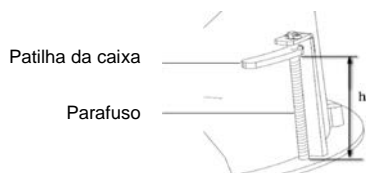

7. Certifique-se de que a patilha da caixa está fechada e, a seguir, EMPURRE a caixa para dentro do orifício de passagem. Segure na caixa e fixe-a atarraxando as patilhas da caixa à superfície de montagem

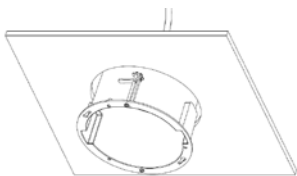

8. Introduza o módulo PTZ na caixa:

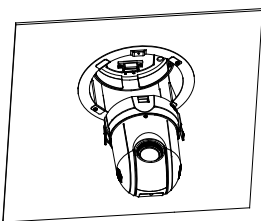

9. Volte a instalar o globo, atarraxando-o à caixa.

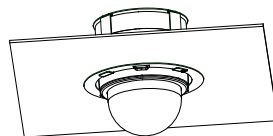

10. Instale o anel de ajuste. Alinhe o anel de ajuste com a caixa, e insira os pinos de fixação nos furos. Em seguida, rode o anel no sentido dos ponteiros do relógio para fixar.

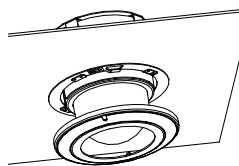

11. Consulte "Acesso à câmara através da Internet" na página 5 para configurar a câmara através da internet. Consulte o Manual de configuração para informações detalhadas.

## Câmara para montagem de superfície

Os cabos da câmara PTZ podem ser passados pelo topo ou pela parte lateral da caixa. Para os cabos passados pelo topo da caixa é necessário fazer um orifício próprio no teto.

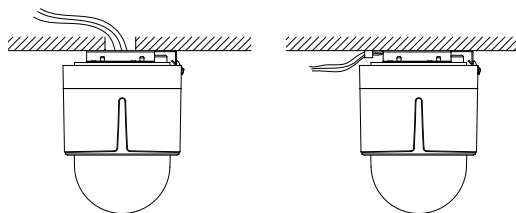

1. Utilize a base de montagem como modelo para marcar os quatro orifícios no teto. Se fizer passar os cabos pelo topo da caixa, marque um orifício próprio no teto e perfure.

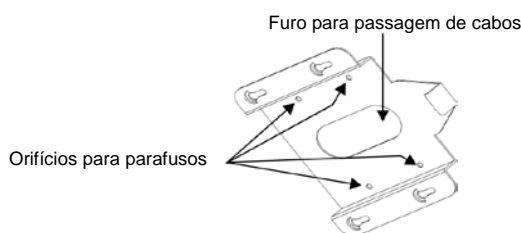

2. Fixe a base da câmara ao teto com os parafusos de fixação.

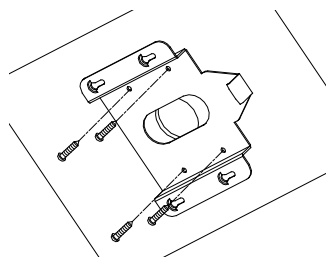

3. Desatarraxe o globo da câmara e retire a fita protetora do módulo PTZ.
4. Pressione as duas patilhas de ambos os lados do módulo PTZ e retire-o da caixa da câmara.

5. Passe os cabos de segurança pelo suporte e ligue-os ao PCB do módulo através do orifício de entrada de cabos no topo ou na parte lateral da caixa.

**Nota:** se os relés de entrada e de saída de alarme e de áudio forem ser utilizados, ligue-os também à PCB do módulo.

6. Instale a caixa na base de montagem. Alinhe a direção da seta da caixa com a extremidade da mola da base de montagem. Empurre a caixa para cima (A) e, em seguida, para a frente (B) na direção da seta.

Quando a caixa estiver posicionada, a mola encaixará automaticamente no clipe de bloqueio. Consulte as figuras em baixo.

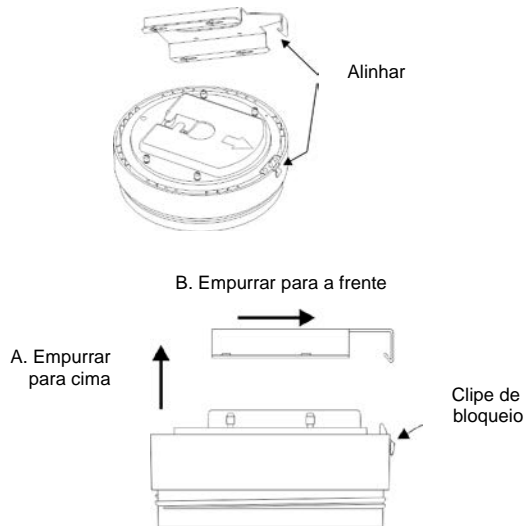

7. Introduza o módulo PTZ na caixa:

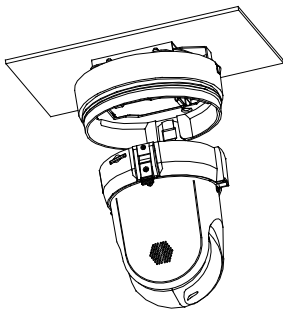

8. Volte a instalar o globo, atarraxando-o à caixa.

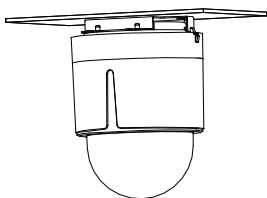

**Advertência:** após a instalação, o módulo PTZ executará um auto-teste PTZ e inicializará com a alimentação ligada. NÃO toque nem desloque a câmera durante o processo de auto-teste e inicialização.

9. Consulte "Acesso à câmera através da Internet" na página 5 para configurar a câmera através da internet. Consulte o Manual de configuração para informações detalhadas.

## Utilização da câmera com um Interlogix NVR ou um Hybrid DVR ou outro sistema

Consulte os manuais de utilizador do NVR/DVR para instruções sobre a ligação e o funcionamento da câmera com estes sistemas.

## Utilização da câmera com o TruVision Navigator

A câmera pode ser ligada a um Interlogix NVR, a um Hybrid DVR ou diretamente ao TruVision Navigator. Consulte o manual do utilizador do TruVision Navigator e/ou do NVR ou Hybrid DVR para obter instruções. Acesso à câmera através da Internet

## Acesso à câmera através da Internet

Utilize o browser web para aceder e controlar a câmera pela internet.

**Nota:** todas as alterações efetuadas na configuração da câmera aplicam-se apenas a essa câmera.

Altere a palavra-passe do administrador, assim que a configuração estiver concluída. Apenas os utilizadores autorizados devem poder modificar as definições da câmera.

**Para aceder à câmera online:**

1. No browser da Web, introduza o endereço IP da câmera (a predefinição é 192.168.1.70). Aparece a caixa de diálogo de início de sessão.
2. Introduza o seu nome de utilizador e a palavra-passe.  
Nome de utilizador predefinido: admin  
Palavra-passe predefinida: 1234  
Clique em **Login** (Início de sessão). O ecrã do browser web aparece no modo em direto.
3. Clique no separador **Configuration** (Configuração) no topo do ecrã e seleccione o parâmetro a alterar.

Figura 5: Exemplo de uma janela de configuração



Tabela 1: Visão geral do painel Configuração

Pastas de configuração	Descrição
Sistema	Para definir informações básicas do dispositivo incluindo o N/S e a versão atual do firmware, definições de data/hora e parâmetros de manutenção.

Pastas de configuração	Descrição
Rede	Para definir os parâmetros de rede necessários para aceder à câmara através da Internet.
Vídeo/Áudio	Para definir parâmetros de gravação.
PTZ	Para definir os parâmetros de PTZ.
Imagem	Para definir parâmetros de imagem, definições de OSD (apresentações no ecrã), sobreposição de texto e máscara de privacidade.
Segurança	Para definir quem pode utilizar a câmara, as suas palavras-passe e privilégios de acesso, autenticação RTSP, filtro de endereço IP e acesso Telnet.
Eventos	Para definir deteção de movimento, anti-sabotagem, saída/entrada de alarme, exceções e configuração de fotografias.
Armazenamento	Para definir programas de gravação, gestão de armazenamento e configuração de NAS (sistema de armazenamento de rede).

## Especificações

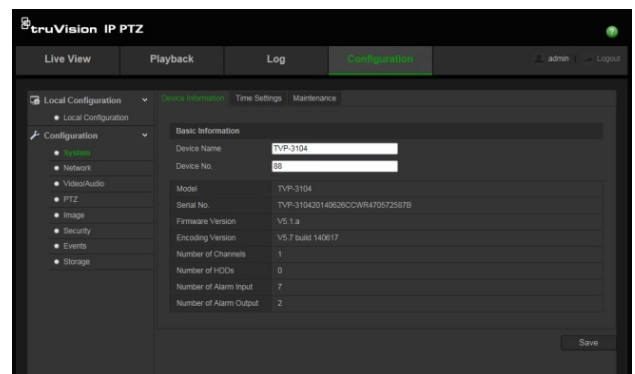
### Especificações elétricas

Entrada de tensão 24 VAC, PoE (IEEE 802.3at)  
TVP-1122/3122: 24 VAC, Hi-PoE

Consumo de energia Caixa de parede:  
PoE: Máx. 25 W  
24 VAC: Máx. 65 W  
Hi-PoE: Máx. 50 W  
Caixa embutida: Máx. 25 W  
Caixa de superfície: Máx. 25 W

### Diversos

Temperatura de funcionamento Caixa de parede:  
PoE+: -30 a 65 °C  
24 VAC: -40 a +65 °C  
Hi-PoE: -30 to +65°C  
Caixa embutida: -10 a +50 °C  
Caixa de superfície: -10 a +50 °C

Dimensões Caixa de parede: Ø 220 x 266 mm  
Caixa embutida: Ø 206 x 251 mm  
Caixa de superfície: Ø 180 x 240 mm  
TVP-1122/3122: Ø 245 x 371 mm

Peso Caixa de parede: 3,5 kg  
Caixa embutida: 3 kg  
Caixa de superfície: 2,5 kg  
TVP-1122/3122: 6 kg

Proteção ambiental Caixa de parede: IP66  
Caixa embutida: IP54  
Caixa de superfície: IP54

distribuição de pinos e a cor das ligações de cabos diretos ou crossover:

Figura 6: Cabo direto

1	Branco/Cor-de-laranja		Branco/Cor-de-laranja	1
2	Cor-de-laranja		Cor-de-laranja	2
3	Branco/Verde		Branco/Verde	3
4	Azul		Azul	4
5	Branco/Azul		Branco/Azul	5
6	Verde		Verde	6
7	Branco/Castanho		Branco/Castanho	7
8	Castanho		Castanho	8

Figura 7: Cabo crossover

1	Branco/Cor-de-laranja		Branco/Cor-de-laranja	1
2	Cor-de-laranja		Cor-de-laranja	2
3	Branco/Verde		Branco/Verde	3
4	Azul		Azul	4
5	Branco/Azul		Branco/Azul	5
6	Verde		Verde	6
7	Branco/Castanho		Branco/Castanho	7
8	Castanho		Castanho	8

Certifique-se de que os cabos ligados possuem a mesma distribuição de pinos e cor que o apresentado acima antes de os instalar na sua rede.

## Informações regulamentares

Fabricante	Interlogix. 2955 Red Hill Avenue, Costa Mesa, CA 92626 5923, USA Representante de fabrico autorizado na UE: UTC Fire & Security B.V. Kelvinstraat 7, 6003 DH Weert, The Netherlands
------------	--

## Definições dos pinos

Existem oito fios num cabo UTP/STP padrão, sendo cada um deles codificado por cor. As figuras seguintes apresentam a



Conformidade com FCC	<p>Classe A: este equipamento foi testado e está em conformidade com os limites de um dispositivo digital da Classe A, segundo a Parte 15 das regras da FCC. Estes limites foram concebidos para fornecer uma proteção razoável contra interferências prejudiciais quando o equipamento é operado num ambiente comercial. Este equipamento gera, utiliza e pode emitir energia de frequência de rádio e, se não for instalado e utilizado de acordo com o manual de instruções, pode provocar interferências prejudiciais para comunicações de rádio. É provável que a operação deste equipamento numa área residencial provoque interferências nocivas, pelo que o utilizador terá de corrigir a interferência a expensas próprias.</p> <p>Este dispositivo está em conformidade com a parte 15 das regras da FCC. A operação está sujeita às duas condições seguintes:</p> <p>(1) este dispositivo não pode causar interferência nociva;</p> <p>(2) este dispositivo tem de aceitar qualquer interferência recebida, incluindo interferência suscetível de provocar um funcionamento indesejado.</p> <p>Quaisquer alterações ou modificações que não tenham sido expressamente aprovadas pela parte responsável pela conformidade podem anular a autorização do utilizador para usar o equipamento.</p>	<p>Direitos de autor © 2017 United Technologies Corporation. A Interlogix é parte da UTC Building &amp; Industrial Systems, uma unidade da United Technologies Corporation. Todos os direitos reservados.</p>
Cumprimento das normas da ACMA	<p>Atenção! Este produto pertence à Classe A. Este produto poderá causar interferência de rádio em ambientes domésticos, pelo que o utilizador poderá ter de adotar as medidas adequadas.</p>	<p>Marcas comerciais e patentes Os nomes comerciais utilizados neste documento podem ser marcas comerciais ou marcas comerciais registadas dos fabricantes ou vendedores dos respetivos produtos.</p>
Canada	<p>This Class A digital apparatus complies with Canadian ICES-003.</p> <p>Cet appareil numérique de la classe A est conforme à la norme NMB-0330 du Canada.</p>	<h2>Informações de contacto</h2>
Certificação	  	<p>Para informações de contacto, consulte <a href="http://www.interlogix.com">www.interlogix.com</a> ou <a href="http://www.utcssecurityproducts.eu">www.utcssecurityproducts.eu</a>.</p>
Diretivas da União Europeia	<p>12004/108/EC (diretiva de compatibilidade eletromagnética – EMC): Através da presente, a UTC Fire &amp; Security declara que este dispositivo está em conformidade com os requisitos essenciais e outras disposições pertinentes da Diretiva 2004/108/EC.</p>	<h2>Informações de contacto</h2>
	<p>2012/19/EU (diretiva de resíduos de equipamentos elétricos e eletrónicos WEEE): Os produtos marcados com este símbolo não podem ser eliminados como resíduos municipais não separados na União Europeia. Para uma reciclagem adequada, devolva este produto ao seu fornecedor local ao adquirir um equipamento novo equivalente, ou elimine o equipamento em pontos de recolha designados. Para mais informações, consulte: <a href="http://www.recyclethis.info">www.recyclethis.info</a>.</p>	<h2>Informações de contacto</h2>
	<p>2006/66/EC (diretiva relativa a pilhas): Este produto contém uma bateria que não pode ser eliminada como resíduos municipais não separados na União Europeia. Consulte a documentação do produto para obter informações específicas da bateria. A bateria está marcada com este símbolo, o qual pode incluir uma inscrição que indica cádmio (Cd), chumbo (Pb) ou mercúrio (Hg). Para uma reciclagem correta, devolva a bateria ao seu fornecedor ou entregue-a num ponto de recolha designado para o efeito. Para mais informações, consulte: <a href="http://www.recyclethis.info">www.recyclethis.info</a>.</p>	<h2>Informações de contacto</h2>